

**Chuyên đề**  
**NGHIỆP VỤ CHO VAY CỦA NGÂN HÀNG CHÍNH SÁCH XÃ HỘI**  
**(Dùng để đào tạo cán bộ theo phương thức trực tuyến E-learning)**

**I. MỘT SỐ NỘI DUNG ĐƯỢC HIỂU VÀ THỐNG NHẤT TRONG**  
**NGHIỆP VỤ CHO VAY CỦA NGÂN HÀNG CHÍNH SÁCH XÃ HỘI.**

**1. Một số quy định đối với hoạt động tín dụng chính sách**

- **Tín dụng đối với người nghèo và các đối tượng chính sách khác:** là việc sử dụng các nguồn lực tài chính do Nhà nước huy động để cho người nghèo và các đối tượng chính sách khác vay ưu đãi phục vụ sản xuất, kinh doanh, tạo việc làm, cải thiện đời sống; góp phần thực hiện Chương trình mục tiêu quốc gia giảm nghèo bền vững, xây dựng nông thôn mới, phát triển kinh tế-xã hội vùng đồng bào dân tộc thiểu số và miền núi.

- Người đứng tên trên Sổ vay vốn/Hợp đồng tín dụng tại NHCSXH:

Đối với các chương trình tín dụng chính sách xã hội cho vay thông qua hộ gia đình: là do các thành viên trong hộ gia đình từ đủ 18 tuổi trở lên, có năng lực hành vi dân sự đầy đủ theo quy định của pháp luật thỏa thuận cử 01 (một) cá nhân trong số các thành viên này đại diện theo ủy quyền để đứng tên người vay và thực hiện các giao dịch với NHCSXH nơi cho vay. Việc thỏa thuận cử người đại diện theo ủy quyền phải lập Giấy ủy quyền mẫu số 01/UQ có đầy đủ họ tên và chữ ký của bên được ủy quyền, bên ủy quyền, Trưởng thôn và xác nhận của Ủy ban nhân dân (UBND) cấp xã.

Đối với một số chương trình như cho vay nhà ở xã hội, cho vay hỗ trợ tạo việc làm, duy trì và mở rộng việc làm: Trường hợp này người vay vốn trực tiếp tham gia vào Tổ TK&VV, nên một hộ gia đình sẽ có người đại diện hộ gia đình và người trực tiếp vay vốn tham gia trong Tổ TK&VV.

- **Năng lực hành vi dân sự của người vay vốn:** là khả năng của người đó bằng hành vi của mình xác lập, thực hiện quyền, nghĩa vụ trong quan hệ vay vốn NHCSXH.

- **Nơi cư trú:** là nơi thường trú hoặc nơi tạm trú của người đó.

- **Tổ Tiết kiệm và vay vốn:** là tập hợp các hộ nghèo, cận nghèo và các đối tượng chính sách khác có nhu cầu vay vốn NHCSXH để sản xuất, kinh doanh, tạo việc làm, cải thiện đời sống; cùng tương trợ, giúp đỡ lẫn nhau trong sản xuất, kinh doanh và đời sống; cùng giám sát nhau trong việc vay vốn, sử dụng vốn vay và trả nợ Ngân hàng.

**2. Một số khái niệm và thuật ngữ về hoạt động cho vay**

- **Cho vay:** là hình thức cấp tín dụng, theo đó NHCSXH giao cho khách hàng một khoản tiền để sử dụng vào mục đích xác định trong một thời gian nhất định theo thỏa thuận với nguyên tắc có hoàn trả cả gốc và lãi.

- **Thời hạn cho vay, thời gian ân hạn và thời hạn trả nợ:**

+ **Thời hạn cho vay:** là khoảng thời gian được tính từ ngày tiếp theo của ngày NHCSXH giải ngân vốn vay cho khách hàng đến thời điểm khách hàng phải trả hết nợ gốc và lãi tiền vay theo thoả thuận của NHCSXH và khách hàng.

+ **Thời gian ân hạn:** là khoảng thời gian được tính từ ngày người vay nhận tiền vay lần đầu tiên cho đến ngày trả nợ gốc và/hoặc lãi lần đầu. Trường hợp người vay có nhu cầu trả gốc, lãi trong thời gian ân hạn thì NHCSXH thực hiện theo đề nghị của người vay.

+ **Thời gian trả nợ:** là khoảng thời gian được tính từ ngày người vay trả nợ gốc đầu tiên đến ngày trả hết nợ gốc và lãi cho ngân hàng.

- **Kỳ hạn trả nợ:** là các khoảng thời gian trong thời hạn cho vay đã được NHCSXH và người vay thoả thuận mà tại cuối mỗi khoảng thời gian đó khách hàng phải trả một phần hoặc toàn bộ vốn vay cho NHCSXH.

- **Điều chỉnh kỳ hạn trả nợ, gia hạn nợ và cho vay lưu vụ**

+ **Điều chỉnh kỳ hạn trả nợ:** là việc NHCSXH chấp thuận kéo dài thêm một khoảng thời gian trả nợ một phần hoặc toàn bộ nợ gốc tiền vay của kỳ hạn trả nợ đã thoả thuận, thời hạn cho vay không thay đổi.

+ **Gia hạn nợ:** là việc NHCSXH chấp thuận kéo dài thêm một khoảng thời gian trả nợ gốc tiền vay, vượt quá thời hạn cho vay đã thoả thuận trước đó.

+ **Cho vay lưu vụ:** là việc NHCSXH thực hiện cho vay đối với các khoản vay có chu kỳ kế tiếp như chu kỳ sản xuất, kinh doanh trước. Theo đó, dư nợ gốc của chu kỳ trước sẽ tiếp tục được thực hiện cho chu kỳ sản xuất sau liền kề và thời hạn cho vay là thời hạn của chu kỳ sản xuất, kinh doanh tiếp theo nhưng tối đa không quá thời hạn cho vay đã ghi trong kế ước nhận nợ.

- **Loại cho vay:** NHCSXH áp dụng 03 loại cho vay sau:

+ Cho vay ngắn hạn: là các khoản vay có thời hạn cho vay đến 12 tháng.

+ Cho vay trung hạn: là các khoản vay có thời hạn cho vay trên 12 tháng đến 60 tháng.

+ Cho vay dài hạn: là các khoản vay có thời hạn cho vay trên 60 tháng.

- **Lãi suất cho vay:** là tỷ lệ phần trăm giữa số tiền lãi phải trả trên số tiền gốc hay gọi là giá của quyền sử dụng một đơn vị vốn vay trong một đơn vị thời gian.

Lãi suất cho vay của NHCSXH do Thủ tướng Chính phủ quyết định cho từng chương trình, từng thời kỳ, được thống nhất trong phạm vi cả nước. (trừ chương trình cho vay Doanh nghiệp nhỏ và vừa do Hội đồng quản trị NHCSXH quyết định).

### **3. Một số nội dung khác có liên quan đối với hoạt động cho vay**

- **Dự án đầu tư, phương án sản xuất kinh doanh, dịch vụ:** là tập hợp những đề xuất mà người vay gửi đến NHCSXH, trong đó có nhu cầu vay vốn, cách thức sử dụng vốn vay và cách thức trả nợ trong một khoảng thời gian xác định.

- **Thời hạn hiệu lực của chương trình, dự án:** là khoảng thời gian được quy định để thực hiện chương trình, dự án.

- **Khả năng tài chính của người vay:** là khả năng về vốn, tài sản của người vay để đảm bảo hoạt động thường xuyên và thực hiện các nghĩa vụ thanh toán.

- **Vốn tự có tham gia vào dự án, phương án sản xuất kinh doanh:** là số vốn mà người vay có, được sử dụng vào phương án sản xuất kinh doanh. Vốn tự có, có thể được kê khai dưới các dạng sau:

+ Vật tư: nguyên vật liệu, phân bón, giống cây trồng, vật nuôi...

+ Quyền sử dụng đất: giá trị quyền sử dụng đất mà hộ nắm giữ theo giá trị thị trường. Trường hợp đi thuê là giá tiền thuê đã được thanh toán cho thời hạn thuê đất còn được sử dụng.

+ Giá trị tài sản trên đất: tính theo giá trị thị trường. Trường hợp đi thuê, là giá tiền thuê đã được thanh toán cho thời hạn thuê tài sản còn được sử dụng.

+ Lao động: giá trị ngày công lao động tham gia vào phương án sản xuất kinh doanh.

+ Vốn bằng tiền: tiền mặt, dư có các tài khoản tiền gửi tại các ngân hàng, giá trị các chứng chỉ, kỳ phiếu, trái phiếu, cổ phiếu...

### **- Góp vốn thực hiện các dự án hoặc phương án hợp tác kinh doanh**

Là người vay vốn của NHCSXH, tự nguyện sử dụng vốn vay để góp vốn với các hộ, các tổ hợp tác, các chủ trang trại, các tổ chức kinh tế trên cùng địa bàn đang sinh sống có truyền thống làm ăn giỏi và trực tiếp thực hiện những phương án sản xuất (NHCSXH không cho vay góp vốn để kinh doanh mua bán chứng khoán, mua xổ số...).

- **Nhà ở xã hội:** là nhà ở có sự hỗ trợ của Nhà nước cho các đối tượng được hưởng chính sách hỗ trợ về nhà ở theo quy định của Luật nhà ở.

- **Hợp đồng ba bên:** là Hợp đồng được ký kết giữa khách hàng vay vốn, chủ đầu tư và NHCSXH về quản lý và xử lý tài sản bảo đảm hình thành từ vốn vay.

## **II. NGHIỆP VỤ CHO VAY TẠI NHCSXH**

### **1. Các đối tượng được vay vốn tại NHCSXH**

- Hộ nghèo, hộ cận nghèo: hộ nghèo, hộ cận nghèo là hộ theo chuẩn hộ nghèo, hộ cận nghèo quy định trong từng thời kỳ. Hiện nay, chuẩn nghèo giai đoạn 2021 - 2025 được quy định tại Nghị định số 07/2021/NĐ-CP ngày 27/01/2021 của Chính phủ.

- Hộ mới thoát nghèo: là hộ gia đình đã từng là hộ nghèo, hộ cận nghèo, qua điều tra, rà soát hàng năm có thu nhập bình quân đầu người cao hơn chuẩn cận nghèo theo quy định của pháp luật hiện hành, được UBND cấp xã xác nhận và thời gian kể từ khi ra khỏi danh sách hộ nghèo, hộ cận nghèo tối đa là 03 năm.

- Các đối tượng chính sách khác:

+ Người có công với cách mạng theo quy định của pháp luật về ưu đãi người có công với cách mạng; thân nhân người có công với cách mạng.

+ Hộ gia đình có công với cách mạng đã được cơ quan có thẩm quyền công nhận, bao gồm: Hộ gia đình có công với cách mạng, hộ gia đình thương binh, liệt sỹ...

+ Học sinh sinh viên có hoàn cảnh khó khăn theo các Quyết định của Thủ tướng Chính phủ.

+ Hộ gia đình đang sinh sống trong vùng thường xuyên xảy ra thiên tai.

+ Hộ gia đình sản xuất kinh doanh, thương nhân hoạt động thương mại tại vùng khó khăn.

+ Hộ gia đình sinh sống ở khu vực nông thôn.

+ Người khuyết tật.

+ Người lao động chưa có việc làm, người lao động bị thu hồi đất,...

+ Người thu nhập thấp được hưởng chính sách về nhà ở xã hội gồm: Người thu nhập thấp, hộ nghèo, hộ cận nghèo tại khu vực đô thị; người lao động đang làm việc tại các doanh nghiệp trong và ngoài khu công nghiệp; sĩ quan, hạ sĩ quan nghiệp vụ, hạ sĩ quan chuyên môn kỹ thuật, quân nhân chuyên nghiệp, công nhân trong cơ quan, đơn vị thuộc công an nhân dân và quân đội nhân dân; cán bộ, công chức, viên chức theo quy định của pháp luật về cán bộ, công chức viên chức.

+ Doanh nghiệp nhỏ và vừa, hợp tác xã, tổ hợp tác.

+ Người chấp hành xong án phạt tù.

... và các đối tượng khác theo quy định của Thủ tướng Chính phủ.

## **2. Phương thức cho vay của NHCSXH**

Điều 5, Nghị định 78/2002/NĐ-CP ngày 04/10/2002 của Chính phủ quy định: “Việc cho vay của NHCSXH được thực hiện theo phương thức uỷ thác cho các tổ chức tín dụng, tổ chức chính trị - xã hội theo hợp đồng uỷ thác hoặc trực tiếp cho vay đến người vay”. Hiện nay, hầu hết các chương trình tín dụng tại NHCSXH thực hiện theo phương thức cho vay trực tiếp có uỷ thác một số nội dung công việc trong quy trình cho vay thông qua các tổ chức chính trị - xã hội, thông qua Tổ Tiết kiệm và vay vốn (gọi tắt là phương thức cho vay uỷ thác). Ngoài ra, NHCSXH thực hiện phương thức cho vay trực tiếp đến người vay.

### **2.1. Phương thức cho vay uỷ thác:**

Cho vay uỷ thác được hiểu là NHCSXH trực tiếp giải ngân, thu nợ khách hàng và giao cho các tổ chức Chính trị-xã hội (gọi tắt là Hội, đoàn thể) thực hiện một số nội dung công việc trong quy trình cho vay được thống nhất trong văn bản thỏa thuận. NHCSXH có trách nhiệm trả phí cho các Hội, đoàn thể theo mức phí đã thỏa thuận phù hợp với mức phí quản lý do Bộ Tài chính quy định theo từng thời kỳ.

\* Điều kiện để thực hiện cho vay ủy thác:

- Đối với các Hội, đoàn thể:
  - + Có mạng lưới hoạt động đến thôn, bản; có uy tín với nhân dân, được NHCSXH tín nhiệm.
  - + Có khả năng tuyên truyền, kiểm tra, giám sát việc thực hiện chính sách tín dụng ưu đãi của Nhà nước và quy trình nghiệp vụ cho vay của NHCSXH.
  - + Có cán bộ am hiểu nghiệp vụ cho vay của NHCSXH, được tập huấn nghiệp vụ để thực hiện các nội dung công việc được ủy thác.
- Đối với Tổ Tiết kiệm và vay vốn (viết tắt là Tổ TK&VV):
  - + Được thành lập và hoạt động theo Quyết định số 15/QĐ-HĐQT ngày 05/3/2013 của Hội đồng quản trị NHCSXH.
  - + Ban quản lý Tổ TK&VV được NHCSXH nơi cho vay ký “Hợp đồng ủy nhiệm”.
- Đối với hộ vay: là thành viên Tổ TK&VV và chấp hành nghiêm chỉnh nội dung quy ước hoạt động của Tổ TK&VV.

## **2.2. Phương thức cho vay trực tiếp**

Cho vay trực tiếp là việc NHCSXH trực tiếp thực hiện tất cả các nghiệp vụ cho vay với người vay vốn.

## **3. Phân loại phương thức cho vay theo các chương trình tín dụng và đối tượng thụ hưởng**

### **3.1. Các chương trình và dự án thực hiện cho vay ủy thác**

- Chương trình cho vay hộ nghèo theo Nghị định số 78/2002/NĐ-CP ngày 04/10/2002 của Chính Phủ (gọi tắt là cho vay Hộ nghèo);
- Chương trình cho vay hộ cận nghèo theo Quyết định số 15/2013/QĐ-TTg ngày 21/7/2015 của Thủ tướng Chính phủ (gọi tắt là cho vay Hộ cận nghèo);
- Chương trình cho vay hộ mới thoát nghèo theo Quyết định số 28/2015/QĐ-TTg ngày 21/7/2015 của Thủ tướng Chính phủ (gọi tắt là cho vay Hộ mới thoát nghèo);
- Chương trình cho vay nước sạch và vệ sinh môi trường nông thôn theo Quyết định số 62/2004/QĐ-TTg ngày 16/4/2004 của Thủ tướng Chính phủ (gọi tắt là cho vay NS&VSMTNT);
- Chương trình cho vay ưu đãi để mua, thuê mua nhà ở xã hội; xây dựng mới hoặc cải tạo, sửa chữa nhà để ở theo Nghị định số 100/2015/NĐ-CP ngày 20/10/2015 của Chính phủ (gọi tắt là cho vay Nhà ở xã hội);
- Chương trình cho vay xây dựng cụm tuyến dân cư và nhà ở vùng thường xuyên ngập lũ Đồng bằng sông Cửu Long;

- Chương trình tín dụng đối với Học sinh, sinh viên theo Quyết định số 157/2007/QĐ-TTg ngày 27/9/2007 và quyết định số 05/2022/QĐ-TTg ngày 23/3/2022 về sửa đổi quyết định 157/2007/QĐ-TTg; cho vay đối tượng Người lao động bị thu hồi đất theo Quyết định số 63/2015/QĐ-TTg ngày 10/12/2015; cho vay HSSV Y khoa sau khi đã tốt nghiệp, trong thời gian thực hành tại cơ sở khám chữa bệnh để được cấp chứng chỉ hành nghề theo Quyết định số 09/2016/QĐ-TTg ngày 02/3/2016 của Thủ tướng Chính phủ (gọi tắt là cho vay học sinh sinh viên): áp dụng đối với HSSV vay thông qua hộ gia đình.

- Chương trình cho vay đối với hộ gia đình sản xuất, kinh doanh tại vùng khó khăn theo Quyết định số 31/2007/QĐ-TTg ngày 05/3/2007, Quyết định số 17/2023/QĐ-TTg ngày 05/6/2023 của Thủ tướng Chính phủ về sửa đổi, bổ sung một số điều của Quyết định số 31/2007/QĐ-TTg (gọi tắt là cho vay hộ SXKD tại vùng khó khăn).

- Chương trình cho vay đối với thương nhân hoạt động thương mại tại vùng khó khăn theo Quyết định số 92/2009/QĐ-TTg ngày 08/7/2009, Quyết định số 17/2023/QĐ-TTg ngày 05/6/2023 của Thủ tướng Chính phủ (gọi tắt là cho vay thương nhân hoạt động thương mại tại vùng khó khăn): áp dụng đối với thương nhân là cá nhân.

- Cho vay theo dự án phát triển ngành Lâm nghiệp (gọi tắt là cho vay dự án Lâm nghiệp): áp dụng đối với những hộ gia đình tham gia Tổ TK&VV.

- Chương trình cho vay hỗ trợ tạo việc làm, duy trì và mở rộng việc làm theo Nghị định 61/2015/NĐ-CP ngày 09/7/2015 của Chính phủ (gọi tắt là cho vay Giải quyết việc làm): áp dụng đối với người lao động vay vốn từ nguồn vốn do UBND cấp tỉnh, Hội Liên hiệp Phụ nữ Việt Nam, Hội Cựu Chiến binh Việt Nam, Hội Nông dân Việt Nam và Đoàn Thanh niên Cộng sản Hồ Chí Minh quản lý; nguồn vốn do NHCSXH huy động và nguồn vốn NHCSXH nhận ủy thác từ các địa phương, các tổ chức, cá nhân trong và ngoài nước để cho vay giải quyết việc làm.

- Cho vay hỗ trợ đất ở, nhà ở, đất sản xuất, chuyển đổi nghề và phát triển sản xuất theo chuỗi giá trị theo Nghị định 28/2022/NĐ-CP ngày 26/4/2022 của Chính phủ: áp dụng với khách hàng là hộ nghèo, hộ cận nghèo.

- Cho vay đầu tư, hỗ trợ phát triển vùng trồng dược liệu quý theo Nghị định 28/2022/NĐ-CP ngày 26/4/2022 của Chính phủ: áp dụng với hộ gia đình (bao gồm hộ nghèo, hộ cận nghèo, hộ kinh doanh và hộ gia đình khác).

- Chương trình cho vay đối với người chấp hành xong án phạt tù theo Quyết định số 22/2023/QĐ-TTg ngày 17/8/2023 của Thủ tướng Chính phủ: áp dụng với hộ gia đình.

- Dự án mở rộng tiếp cận tài chính cho người khuyết tật: cho vay quy mô nhỏ cho các cơ sở sản xuất kinh doanh, sử dụng, phục vụ hoặc cho người khuyết tật làm chủ (gọi tắt là dự án Nippon): áp dụng đối với người vay là Hộ gia đình, hộ kinh doanh có mức vay đến 50 triệu đồng.

- Dự án ”Toàn dân tham gia quản lý nguồn vốn tỉnh Tuyên Quang” (Dự án IFAD).

### **3.2. Các chương trình và dự án thực hiện cho vay trực tiếp**

- Chương trình tín dụng đối với Học sinh, sinh viên theo Quyết định số 157/2007/QĐ-TTg ngày 27/9/2007 và và quyết định số 05/2022/QĐ-TTg ngày 23/3/2022 về sửa đổi quyết định 157/2007/QĐ-TTg; cho vay đối tượng Người lao động bị thu hồi đất theo Quyết định số 63/2015/QĐ-TTg ngày 10/12/2015; cho vay HSSV Y khoa sau khi đã tốt nghiệp, trong thời gian thực hành tại cơ sở khám chữa bệnh để được cấp chứng chỉ hành nghề theo Quyết định số 09/2016/QĐ-TTg ngày 02/3/2016 của Thủ tướng Chính phủ (gọi tắt là cho vay học sinh sinh viên): áp dụng đối với HSSV mồ côi (HSSV mồ côi cả cha và mẹ hoặc chỉ mồ côi cha hoặc mẹ nhưng người còn lại không có khả năng lao động).

- Chương trình cho vay đối với thương nhân hoạt động thương mại tại vùng khó khăn theo Quyết định số 92/2009/QĐ-TTg ngày 08/7/2009, Quyết định số 17/2023/QĐ-TTg ngày 05/6/2023 của Thủ tướng Chính phủ về sửa đổi, bổ sung một số điều của Quyết định số 31/2007/QĐ-TTg của Thủ tướng Chính phủ (gọi tắt là cho vay thương nhân hoạt động thương mại tại vùng khó khăn): áp dụng đối với thương nhân là tổ chức kinh tế.

- Cho vay theo dự án phát triển ngành Lâm nghiệp (gọi tắt là cho vay dự án Lâm nghiệp): áp dụng đối với hộ gia đình vay vốn không tham gia vào Tổ TK&VV.

- Chương trình cho vay hỗ trợ tạo việc làm, duy trì và mở rộng việc làm theo Nghị định 61/2015/NĐ-CP ngày 09/7/2015 của Chính phủ (gọi tắt là cho vay Giải quyết việc làm): áp dụng đối với các Cơ sở sản xuất kinh doanh và Người lao động vay vốn từ nguồn vốn do Tổng Liên đoàn lao động Việt Nam, Liên minh các hợp tác xã Việt Nam, Hội Người mù Việt Nam quản lý.

- Cho vay hỗ trợ đất ở, nhà ở, đất sản xuất, chuyển đổi nghề và phát triển sản xuất theo chuỗi giá trị theo Nghị định 28/2022/NĐ-CP ngày 26/4/2022 của Chính phủ: áp dụng với khách hàng là doanh nghiệp, hợp tác xã.

- Cho vay đầu tư, hỗ trợ phát triển vùng trồng dược liệu quý theo Nghị định 28/2022/NĐ-CP ngày 26/4/2022 của Chính phủ: áp dụng đối với doanh nghiệp, hợp tác xã, liên hiệp hợp tác xã và các tổ chức hoạt động kinh doanh.

- Dự án mở rộng tiếp cận tài chính cho người khuyết tật: cho vay quy mô nhỏ cho các cơ sở sản xuất kinh doanh, sử dụng, phục vụ hoặc cho người khuyết tật làm chủ (gọi tắt là dự án Nippon): áp dụng đối với người vay là Hộ gia đình và hộ kinh doanh có mức vay trên 50 triệu đồng, doanh nghiệp nhỏ và vừa.

- Chương trình cho vay đối với người lao động đi làm việc ở nước ngoài theo Nghị định số 61/2015/NĐ-CP ngày 09/7/2015 của Chính phủ, Quyết định số 63/2015/QĐ-TTg ngày 10/12/2015 của Thủ tướng Chính phủ (gọi tắt là cho vay xuất khẩu lao động);

- Chương trình cho vay đối với dự án “Chương trình phát triển doanh nghiệp nhỏ và vừa vay vốn KFW” (gọi tắt là cho vay doanh nghiệp nhỏ và vừa);

- Chương trình cho vay đối với người chấp hành xong án phạt tù theo Quyết định số 22/2023/QĐ-TTg ngày 17/8/2023 của Thủ tướng Chính phủ: áp dụng đối với cơ sở sản xuất kinh doanh.

- Dự án đa dạng hoá thu nhập nông thôn tỉnh Tuyên Quang (RIDP).

#### 4. Thủ tục và quy trình cho vay

##### 4.1. Đối với phương thức cho vay uỷ thác:

###### a) Hồ sơ cho vay bao gồm:

- Hồ sơ do người vay lập:  
+ Giấy đề nghị vay vốn (mẫu 01/TD; 01a; 01/NƠXH, 01/DLQ...)  
+ Các loại giấy tờ khác (nếu có) theo quy định cụ thể của từng chương trình tín dụng.

- Hồ sơ do Tổ TK&VV lập:  
+ Danh sách tổ viên đề nghị vay vốn NHCSXH (mẫu 03/TD; 03a/NƠXH; 03b/NƠXH)

+ Biên bản họp Tổ TK&VV (10C/TD).

- Hồ sơ do NHCSXH nơi cho vay và người vay cùng lập: Sổ vay vốn hoặc Hợp đồng tín dụng, hồ sơ bảo đảm tiền vay.

Bộ hồ sơ vay vốn nêu trên được áp dụng chung cho các chương trình tín dụng thực hiện theo phương thức cho vay uỷ thác và mỗi loại mẫu biểu được quy định cụ thể theo từng chương trình tín dụng.

###### b. Quy trình cho vay:

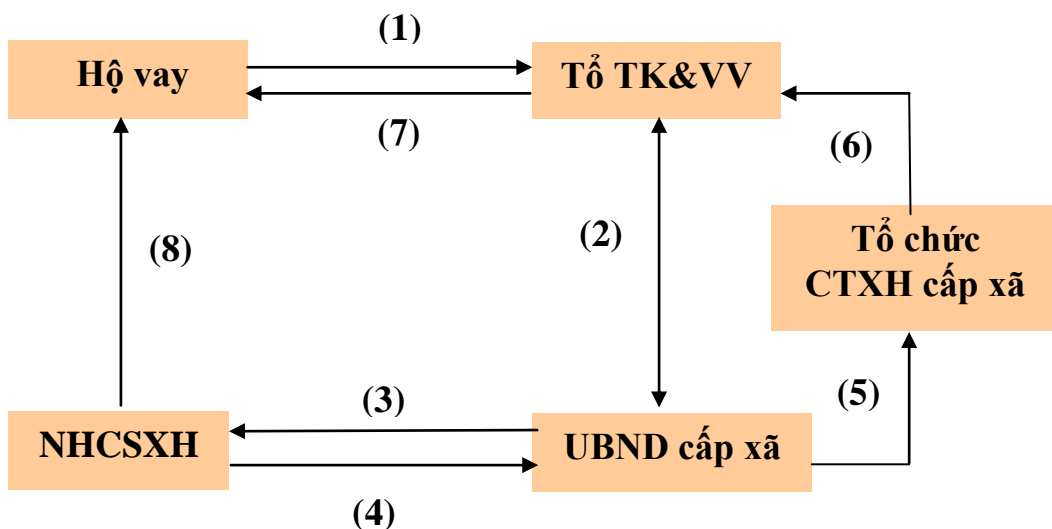



**Bước 1:** Khi có nhu cầu vay vốn, người vay viết Giấy đề nghị vay vốn kèm phương án sử dụng vốn vay kèm các loại giấy tờ theo quy định (nếu có), gửi cho Tổ TK&VV.

**Bước 2:** Tổ TK&VV tổ chức họp bình xét cho vay có sự tham gia của Hội, đoàn thể cấp xã và sự giám sát (chứng kiến) của Trưởng cấp thôn để bình xét những hộ gia đình đang cư trú tại địa phương, đủ điều kiện vay vốn, lập Danh sách tổ viên đề nghị vay vốn NHCSXH (Mẫu số [03/TD](#)) kèm hồ sơ vay vốn của khách hàng và Biên bản họp Tổ TK&VV theo mẫu số 10C/TD hoặc 10A/TD trình UBND cấp xã xác nhận.

**Bước 3:** Sau khi có xác nhận của UBND cấp xã, Tổ TK&VV gửi toàn bộ hồ sơ đề nghị vay vốn cho NHCSXH để làm thủ tục phê duyệt cho vay.

**Bước 4:** NHCSXH nhận được hồ sơ do Tổ TK&VV gửi đến, cán bộ tín dụng tiếp nhận bộ hồ sơ của Tổ TK&VV và có nhiệm vụ:

- Kiểm tra, đối chiếu tính hợp lệ, hợp pháp của bộ hồ sơ vay vốn.
- Trình Trưởng phòng KHNVTĐ (Tổ trưởng tổ KHVN) kiểm soát và trình Giám đốc phê duyệt cho vay.
- Sau khi phê duyệt, NHCSXH lập thông báo kết quả phê duyệt cho vay mẫu số 04/TD gửi UBND cấp xã.

\* Lưu ý:

- Đối với chương trình cho vay đầu tư, hỗ trợ phát triển vùng trồng dược liệu quý thì cán bộ tín dụng được phân công tổ chức thẩm định phương án vay vốn, lập Báo cáo kết quả thẩm định (mẫu 02/DLQ) trình Trưởng phòng KHNVTĐ (Tổ trưởng Tổ KHNV) kiểm soát sau đó trình Giám đốc xem xét, phê duyệt.

Sau khi phê duyệt phương án vay vốn, NHCSXH nơi cho vay lập Báo cáo tổng hợp kết quả thẩm định (mẫu 03/DLQ) kèm sao y bản chính các bộ hồ sơ vay vốn và Báo cáo kết quả thẩm định (mẫu số 02/DLQ) gửi NHCSXH cấp tỉnh.

NHCSXH cấp tỉnh lập Báo cáo tổng hợp kết quả thẩm định kèm các Báo cáo kết quả thẩm định gửi Hội đồng thẩm định dự án do UBND cấp tỉnh thành lập để xem xét, trình cơ quan có thẩm quyền phê duyệt theo quy định.

NHCSXH cấp tỉnh gửi NHCSXH nơi cho vay kết quả phê duyệt của cơ quan có thẩm quyền. Trong thời hạn 03 ngày làm việc kể từ ngày nhận được kết quả phê duyệt của cơ quan có thẩm quyền, NHCSXH nơi cho vay gửi Thông báo kết quả phê duyệt cho vay (mẫu 04a/DLQ) gửi UBND cấp xã.

- Đối với chương trình Giải quyết việc làm:

(i) Đối với nguồn vốn do UBND cấp tỉnh hoặc cơ quan Trung ương của tổ chức thực hiện chương trình quản lý:

+ Giám đốc NHCSXH nơi cho vay ký duyệt trên danh sách theo mẫu số 03/TD và Lập tờ trình theo mẫu số 16/GQVL để trình cấp có thẩm quyền quản lý vốn xem xét ra Quyết định phê duyệt cho vay.

+ Cấp có thẩm quyền quản lý vốn xem xét ra Quyết định phê duyệt cho vay trong thời hạn 05 ngày làm việc kể từ khi nhận được hồ sơ trình duyệt.

✓ Nếu không phê duyệt cho vay thì trả lời bằng văn bản và nêu rõ lý do.

✓ NHCSXH nơi cho vay thông báo cho người đề nghị vay vốn biết theo mẫu 04a/GQVL.

(ii) Đối với nguồn vốn do NHCSXH huy động và NHCSXH nhận ủy thác từ các địa phương, các tổ chức, cá nhân trong và ngoài nước để cho vay hỗ trợ tạo việc làm, duy trì và mở rộng việc làm:

+ Giám đốc NHCSXH nơi cho vay xem xét, phê duyệt cho vay trên mẫu 03/TD.

+ Nếu không phê duyệt cho vay thì thông báo từ chối cho vay cho khách hàng biết theo mẫu 04a/GQVL.

**Bước 5:** UBND cấp xã nhận được thông báo kết quả phê duyệt cho vay và thông báo trực tiếp cho Hội đoàn thể cấp xã.

**Bước 6:** Nhận được thông báo kết quả phê duyệt cho vay của NHCSXH từ UBND cấp xã, Hội đoàn thể cấp xã thông báo cho Tổ TK&VV và triển khai các công việc có liên quan.

**Bước 7:** Tổ TK&VV thông báo cho người vay biết số tiền được vay và thời gian, địa điểm NHCSXH giải ngân.

Khi thông báo cho người vay, Tổ trưởng Tổ TK&VV phải cụ thể về thời gian, địa điểm và yêu cầu người vay mang theo Thẻ căn cước công dân để nhận tiền. Nếu người vay không trực tiếp đến nhận tiền vay, thì được uỷ quyền cho thành viên trong hộ đến nhận thay nhưng phải có Giấy uỷ quyền có xác nhận của UBND cấp xã.

**Bước 8:** Ngân hàng tiến hành giải ngân trực tiếp cho người vay tại Điểm giao dịch xã hoặc tại trụ sở NHCSXH nơi cho vay, với sự chứng kiến của Ban quản lý Tổ TK&VV, cán bộ Hội đoàn thể nhận uỷ thác cấp xã.

Để buổi giải ngân đạt hiệu quả, an toàn cao nhất, tổ giao dịch xã phải chủ động sắp xếp các công việc như: hồ sơ vay vốn, dự kiến thu nợ, thu lãi (nếu có) để chuẩn bị lượng tiền cần thiết giải ngân và các giấy tờ liên quan, phương tiện làm việc...; trong quá trình giao dịch, cán bộ phải tự giác, nghiêm túc và tuân thủ theo đúng quy trình đã quy định.

Sơ đồ quy trình cho vay nêu trên được áp dụng hầu hết ở các trường hợp cho vay uỷ thác. Tuy nhiên, do đặc thù riêng nên chương trình cho vay nhà ở xã hội thực hiện theo quy trình như sau:

## \* Quy trình cho vay Nhà ở xã hội

## SƠ ĐỒ QUY TRÌNH CHO VAY

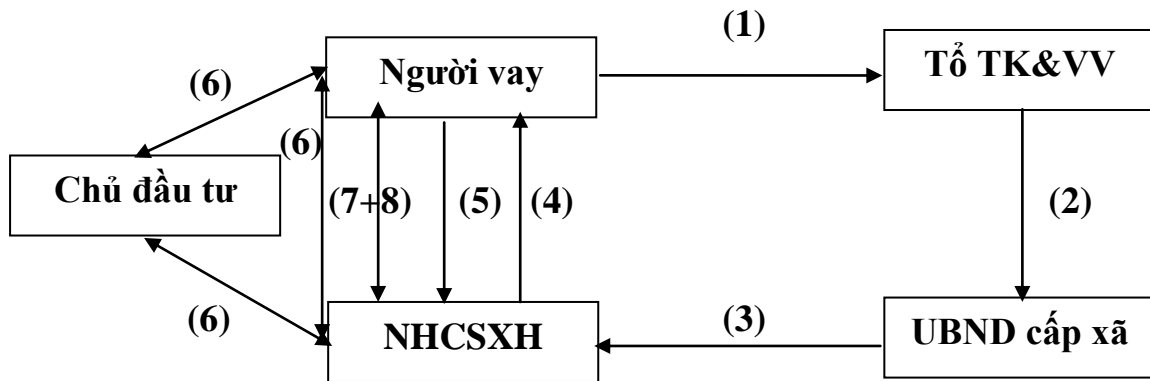

**Bước 1:** Khi có nhu cầu vay vốn, người vay viết Giấy đề nghị vay vốn (mẫu số 01/NOXH) kèm các loại giấy tờ chứng minh về đối tượng, thực trạng nhà ở, điều kiện thu nhập và điều kiện cư trú gửi Tổ TK&VV.

**Bước 2:** Tại Tổ TK&VV, sau khi tiếp nhận và tập hợp nhu cầu của người đăng ký vay vốn, tổ chức họp để kết nạp bổ sung tổ viên (nếu có), bình xét công khai dưới sự giám sát, chứng kiến của Trưởng thôn và Hội đoàn thể cấp xã kèm hồ sơ vay vốn, biên bản họp Tổ TK&VV gửi Ban giảm nghèo cấp xã để trình UBND cấp xã.

**Bước 3:** Tại UBND cấp xã, căn cứ vào chỉ tiêu kế hoạch tín dụng được giao, Ban giảm nghèo cấp xã tập hợp hồ sơ của các Tổ TK&VV trong toàn xã trình Chủ tịch UBND cấp xã xác nhận trên Danh sách đề nghị vay vốn nhà ở xã hội tại NHCSXH theo mẫu số 03/NOXH, sau đó gửi Tổ TK&VV để gửi NHCSXH nơi cho vay.

**Lưu ý:**

Trường hợp nhu cầu vay vốn lớn hơn chỉ tiêu kế hoạch vốn được giao thì UBND cấp xã tổ chức xét ưu tiên vay vốn nhà ở xã hội cho người vay vốn là đối tượng người có công với cách mạng hoặc đối tượng khác theo quy định là người khuyết tật, nữ giới. Sau khi xét ưu tiên cho các đối tượng nói trên được vay vốn, các đối tượng còn lại tổ chức bốc thăm để ưu tiên vay vốn. Việc xét ưu tiên và tổ chức bốc thăm phải được thực hiện công khai, minh bạch, khách quan, có sự tham gia của người vay vốn và lập thành biên bản lưu tại UBND cấp xã.

**Bước 4:** Tại NHCSXH nơi cho vay, khi nhận được hồ sơ vay vốn do Tổ TK&VV gửi đến, NHCSXH nơi cho vay thông báo cho người vay vốn theo mẫu số 04/NOXH đến làm thủ tục và mang theo hồ sơ vay vốn quy định đến trụ sở NHCSXH để làm thủ tục vay vốn.

**Bước 5:** Sau khi nhận được hồ sơ từ người vay, tại NHCSXH nơi cho vay:

- Cán bộ được Giám đốc NHCSXH nơi cho vay phân công thực hiện thẩm định tính đầy đủ, hợp pháp, hợp lệ của hồ sơ vay vốn, lập Báo cáo thẩm định theo mẫu số 05/NOXH kèm hồ sơ vay vốn trình Trưởng phòng KHNV/Tổ

Trưởng tổ KHNV kiểm soát, sau đó trình Giám đốc NHCSXH nơi cho vay xem xét phê duyệt.

- NHCSXH nơi cho vay thông báo kết quả phê duyệt cho vay theo mẫu số 06a/NOXH hoặc không đồng ý phê duyệt cho vay theo mẫu số 06b/NOXH.

**Bước 6:** NHCSXH nơi cho vay cùng người vay vốn lập Hợp đồng tín dụng theo mẫu số 07a/NOXH hoặc 07b/NOXH hoặc 07c/NOXH. NHCSXH nơi cho vay cùng người vay vốn và chủ đầu tư ký Hợp đồng ba bên theo mẫu số 08/NOXH (đối với vay vốn để mua, thuê mua nhà ở xã hội); cùng Bên thế chấp lập Hợp đồng thế chấp tài sản và thực hiện công chứng, đăng ký biện pháp bảo đảm theo đúng quy định hiện hành của pháp luật, chi phí do người vay chi trả.

Các Hợp đồng được lập phù hợp với từng đối tượng vay vốn, loại tài sản bảo đảm và phải tuân thủ các nội dung theo mẫu hướng dẫn, được đánh máy.

**Bước 7:** Căn cứ Hợp đồng tín dụng đã được ký kết giữa người vay vốn với NHCSXH nơi cho vay, người vay vốn mở tài khoản tại NHCSXH nơi cho vay và thực hiện gửi tiền gửi tiết kiệm hàng tháng theo quy định bắt đầu kể từ ngày ký Hợp đồng tín dụng.

- Sau khi hồ sơ của khoản vay được hoàn thiện, cán bộ được Giám đốc NHCSXH nơi cho vay phân công bàn giao toàn bộ hồ sơ cho bộ phận kế toán làm căn cứ giải ngân.

**Bước 8:** NHCSXH tiến hành giải ngân cho người vay

- Người vay lập Giấy đề nghị giải ngân mẫu số 10/NOXH và kèm các giấy tờ liên quan khác theo quy định gửi NHCSXH nơi cho vay.

- NHCSXH nơi cho vay kiểm tra trước, trong khi cho vay và tiến hành giải ngân cho người vay.

**Lưu ý:**

- NHCSXH chỉ phát tiền vay sau khi người vay đã thực hiện gửi tiền tiết kiệm và bộ phận kế toán đã làm thủ tục nhập kho bản gốc các loại hồ sơ thủ tục theo quy định tại văn bản 8586/NHCS-TDSV.

- NHCSXH nơi cho vay giải ngân số tiền còn lại khi người vay vốn đã sử dụng trên 50% phương án tính toán giá thành và phương án vay. Cán bộ được Giám đốc NHCSXH nơi cho vay phân công tiến hành kiểm tra thực tế công trình theo mẫu số 11/NOXH, nếu đủ điều kiện thì tiến hành giải ngân và đề nghị người vay vốn ký nhận nợ vào Phụ lục Hợp đồng tín dụng, phân theo dõi giải ngân.

## **4.2. Đối với Phương thức cho vay trực tiếp**

### **a) Bộ hồ sơ cho vay:**

- Hồ sơ do khách hàng lập và cung cấp:

+ Trường hợp người vay vốn là cá nhân thì bộ hồ sơ cho vay chỉ có Hồ sơ vay vốn.

+ Trường hợp khách hàng vay vốn là các tổ chức kinh tế thì bộ hồ sơ cho vay bao gồm: Hồ sơ pháp lý, Hồ sơ kinh tế và Hồ sơ vay vốn.

Hồ sơ pháp lý: Giấy chứng nhận đăng ký doanh nghiệp; giấy phép đầu tư đối với doanh nghiệp có vốn đầu tư nước ngoài; giấy chứng nhận đăng ký kinh doanh; điều lệ doanh nghiệp, điều lệ hợp tác xã (nếu có); quyết định bổ nhiệm Chủ tịch Hội đồng quản trị (nếu có), Tổng Giám đốc (Giám đốc), Kế toán trưởng; giấy phép hành nghề (nếu có); các giấy tờ về đăng ký mẫu dấu, chữ ký và mở tài khoản ...

Các loại giấy tờ trong hồ sơ pháp lý được quy định cụ thể trong từng chương trình cho vay, khách hàng cung cấp đầy đủ theo quy định có thể là bản sao từ sổ gốc hoặc bản sao và xuất trình bản chính để đối chiếu hoặc bản sao có chứng thực.

Hồ sơ kinh tế: Báo cáo tài chính và kết quả thực hiện sản xuất kinh doanh 2 năm liền kề và kỳ gần nhất.

Hồ sơ vay vốn: Giấy đề nghị vay vốn; dự án, phương án SXKD dịch vụ và các giấy tờ liên quan (nếu có).

- Hồ sơ do NHCSXH lập: Phiếu thẩm định, tái thẩm định (nếu có), báo cáo kết quả thẩm định.

- Hồ sơ do người vay cùng NHCSXH lập: hợp đồng bảo đảm tiền vay, hợp đồng tín dụng hoặc Sổ vay vốn.

Tùy theo đối tượng vay vốn ở từng chương trình cụ thể, NHCSXH có các mẫu biểu hướng dẫn phù hợp.

**b) Quy trình cho vay:** Gồm 03 bước theo sơ đồ sau đây

### SƠ ĐỒ QUY TRÌNH CHO VAY

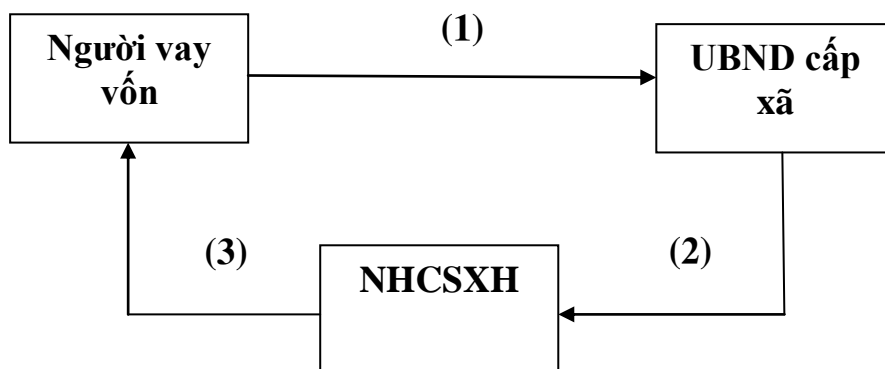

**Bước 1.** Người vay vốn lập dự án hoặc phương án vay vốn trình cơ quan có thẩm quyền nơi thực hiện dự án xác nhận, sau đó gửi NHCSXH.

**Bước 2.** Cán bộ được phân công tiếp nhận hồ sơ và trực tiếp thẩm định (tái thẩm định) dự án, phương án. Trường hợp không cho vay, NHCSXH phải lập thông báo gửi người vay, nội dung thông báo ghi rõ lý do từ chối cho vay.

**Bước 3.** Các dự án đủ điều kiện cho vay, sau khi thẩm định tài sản thế chấp theo đúng quy định, NHCSXH hướng dẫn người vay lập Hợp đồng bảo

đảm tiền vay và Hợp đồng tín dụng để giải ngân. Hợp đồng bảo đảm tiền vay phải chặt chẽ, nhất thiết phải có chứng nhận của phòng Công chứng hoặc chứng thực của UBND cấp có thẩm quyền.

Sơ đồ quy trình cho vay nêu trên, được áp dụng hầu hết ở các trường hợp cho vay trực tiếp. Tuy nhiên, chương trình cho vay doanh nghiệp nhỏ và vừa, cho vay học sinh sinh viên mồ côi, cho vay xuất khẩu lao động, NHCSXH và người vay trực tiếp thực hiện các bước mà không qua UBND cấp xã. Và do đặc thù riêng nên chương trình cho vay Giải quyết việc, cho vay đầu tư hỗ trợ, phát triển trồng dược liệu quý theo Nghị định 28/NĐ-CP (theo phương thức cho vay trực tiếp) làm được thực hiện theo quy trình như sau:

### SƠ ĐỒ QUY TRÌNH CHO VAY GIẢI QUYẾT VIỆC LÀM

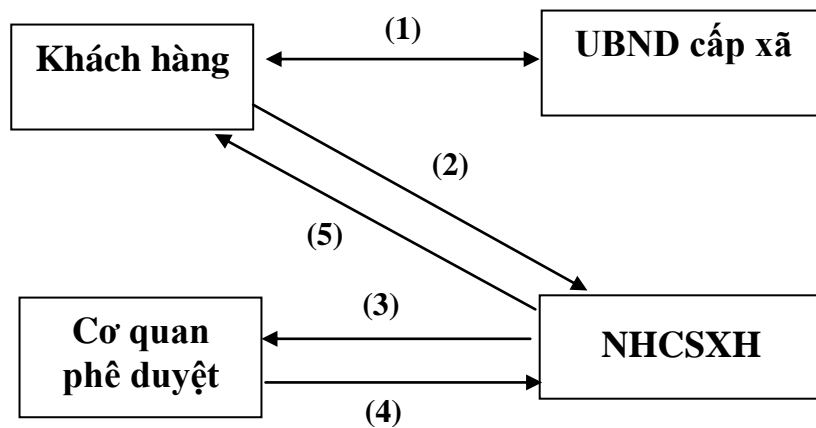

**Bước 1:** Khách hàng lập dự án vay vốn Mẫu 02 (cơ sở SXKD), giấy đề nghị vay vốn Mẫu 01 (đối với người lao động) trình UBND cấp xã nơi thực hiện dự án xác nhận.

**Bước 2:** Khách hàng nộp dự án vay vốn/giấy đề nghị vay vốn có xác nhận của UBND cấp xã nơi thực hiện dự án và các giấy tờ khác trong Hồ sơ vay vốn cho NHCSXH nơi cho vay.

**Bước 3:** Cán bộ tín dụng được phân công, tiếp nhận hồ sơ, trực tiếp thẩm định dự án và trình Trưởng phòng KHNVTĐ (Tổ trưởng Tổ KHNV) kiểm soát, Giám đốc NHCSXH nơi cho vay ký duyệt để trình cấp có thẩm quyền ra Quyết định phê duyệt cho vay (nếu có).

**Bước 4:** Khi có Quyết định phê duyệt cấp có thẩm quyền.

Cán bộ NHCSXH hướng dẫn khách hàng: hợp đồng tín dụng, hợp đồng bảo đảm tiền vay và đăng ký biện pháp bảo đảm tiền vay (nếu có) trình Giám đốc phê duyệt giải ngân.

**Bước 5:** NHCSXH giải ngân trực tiếp cho khách hàng tại trụ sở NHCSXH nơi cho vay hoặc chuyển khoản.

## SƠ ĐỒ QUY TRÌNH CHO VAY DỰC LIỆU QUÝ

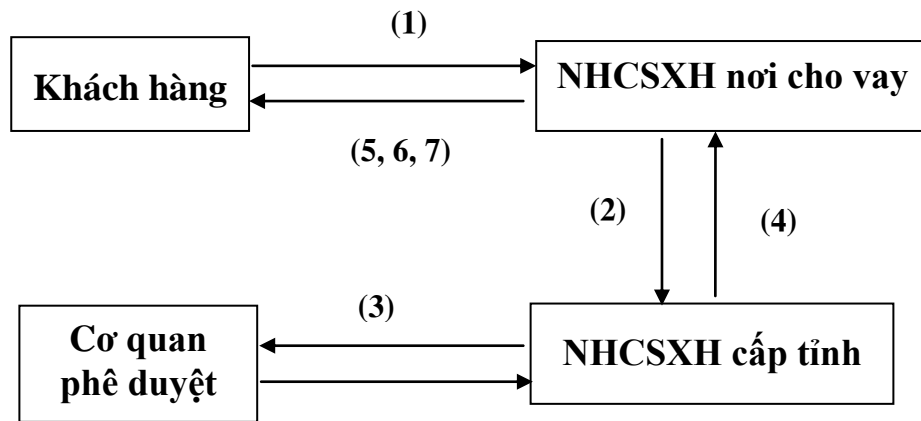

**Bước 1:** Khách hàng lập Phương án vay vốn Mẫu số 01/DLQ và các hồ sơ, giấy tờ liên quan gửi NHCSXH nơi cho vay.

**Bước 2:** Cán bộ tín dụng được phân công, tiếp nhận hồ sơ, trực tiếp thẩm định phương án vay vốn, lập Báo cáo kết quả thẩm định mẫu số 02/DLQ trình Trưởng phòng KHNVTĐ (Tổng trưởng Tổ KHNV) kiểm soát, trình Giám đốc nơi cho vay xem xét, phê duyệt.

Sau khi phê duyệt phương án vay vốn, NHCSXH nơi cho vay lập Báo cáo tổng hợp kết quả thẩm định (mẫu số 03/DLQ) kèm sao y bản chính các bộ hồ sơ vay vốn và Báo cáo kết quả thẩm định (mẫu số 02/DLQ) gửi NHCSXH cấp tỉnh

**Bước 3:** NHCSXH cấp tỉnh lập Báo cáo tổng hợp kết quả thẩm định (mẫu số 03/DLQ) kèm các Báo cáo kết quả thẩm định (mẫu số 02/DLQ) gửi Hội đồng thẩm định dự án do UBND cấp tỉnh thành lập để xem xét, trình cơ quan có thẩm quyền phê duyệt theo quy định.

**Bước 4:** NHCSXH cấp tỉnh gửi NHCSXH nơi cho vay kết quả phê duyệt của cơ quan có thẩm quyền. Trong thời hạn 03 ngày làm việc kể từ ngày nhận được kết quả phê duyệt của cơ quan có thẩm quyền,

**Bước 5:** NHCSXH nơi cho vay gửi Thông báo (mẫu số 04b/DLQ) cho khách hàng.

Trường hợp khách hàng không đủ điều kiện cho vay, lập Thông báo từ chối cho vay (mẫu số 04c/DLQ), ghi rõ lý do từ chối trình Giám đốc ký gửi khách hàng.

**Bước 6:** NHCSXH nơi cho vay phân công cán bộ thực hiện:

- Rà soát bộ hồ sơ vay vốn, đề nghị khách hàng bổ sung hồ sơ pháp lý và báo cáo tài chính của năm gần nhất nếu có thay đổi so với thời điểm đề nghị vay vốn.

- Tiếp nhận hồ sơ bảo đảm tiền vay và thực hiện thẩm định tài sản bảo đảm tiền vay theo quy định của NHCSXH.

- Căn cứ vào phương án và kế hoạch sử dụng vốn, cùng khách hàng thỏa thuận, lập Hợp đồng tín dụng (mẫu số 05/DLQ) và hồ sơ bảo đảm tiền vay theo

các quy định của pháp luật và NHCSXH; tập hợp hồ sơ trình Giám đốc phê duyệt giải ngân. Các Hợp đồng nêu trên được lập phù hợp với từng đối tượng vay vốn, loại tài sản bảo đảm, kế hoạch sử dụng vốn nhưng phải tuân thủ nội dung theo mẫu hướng dẫn và được đánh máy.

**Bước 7:** NHCSXH nơi cho vay thực hiện giải ngân bằng hình thức chuyển khoản một hoặc nhiều lần tại trụ sở NHCSXH nơi cho vay theo thỏa thuận trong Hợp đồng tín dụng. Đối với giải ngân từ lần thứ 2, khách hàng lập Giấy đề nghị giải ngân (mẫu số 06/DLQ).”

**Lưu ý:**

**\* Đối với các thành phần tham gia trong quy trình cho vay trực tiếp:**

- Đối với khách hàng: dự án vay vốn phải chứng minh được mục đích vay vốn, hiệu quả sử dụng vốn vay và phải có đầy đủ hồ sơ có liên quan theo quy định của NHCSXH.

- Đối với UBND cấp xã: xác nhận Dự án vay vốn của người vay phải đảm bảo đúng quy định.

- Đối với NHCSXH: quy trình xét duyệt cho vay phải bảo đảm tính độc lập và phân định rõ trách nhiệm cá nhân, trách nhiệm giữa khâu thẩm định và quyết định cho vay. Vì vậy, cán bộ tín dụng trực tiếp thẩm định phải nắm vững kiến thức và phương pháp thẩm định tín dụng.

- Đối với cấp có thẩm quyền phê duyệt cho vay là Chủ tịch UBND cấp huyện (dự án thuộc nguồn vốn do UBND cấp tỉnh quản lý) và Thủ trưởng cơ quan cấp tỉnh (dự án thuộc nguồn vốn do tổ chức thực hiện chương trình quản lý):

+ Phê duyệt đúng thời gian quy định: 5 ngày làm việc, kể từ ngày nhận được hồ sơ do NHCSXH nơi cho vay trình duyệt.

+ Việc phê duyệt cho vay phải khách quan và công bằng.

## **5. Giải ngân và định kỳ trả nợ**

### **5.1. Giải ngân**

#### **a) Giải ngân đối với cá nhân, người lao động**

- Các trường hợp cho vay uỷ thác, NHCSXH giải ngân trực tiếp cho người vay một hoặc nhiều lần bằng tiền mặt hoặc chuyển khoản tại Điểm giao dịch xã hoặc trụ sở NHCSXH nơi cho vay và phải có chứng kiến của đại diện Ban quản lý Tổ TK&VV, đại diện của Hội đoàn thể nhận uỷ thác cấp xã.

- Các trường hợp cho vay trực tiếp, NHCSXH giải ngân trực tiếp cho người vay một hoặc nhiều lần bằng tiền mặt hoặc chuyển khoản tại NHCSXH nơi cho vay hoặc tại Điểm giao dịch xã.

Người vay mang Thẻ căn cước, Chứng minh nhân dân còn thời hạn quy định để nhận tiền vay. Nếu người vay không trực tiếp đến nhận tiền vay, thì được uỷ quyền cho thành viên trong hộ đến nhận nhưng phải có Giấy uỷ quyền có xác nhận của UBND cấp xã.



### **b) Giải ngân đối với các tổ chức kinh tế**

- NHCSXH giải ngân trực tiếp cho người vay tại trụ sở NHCSXH nơi cho vay. Nếu người vay không trực tiếp đến nhận tiền vay thì uỷ quyền cho thành viên khác bằng văn bản có xác nhận của Thủ trưởng đơn vị.

- Tổ chức kinh tế phải mở tài khoản tiền gửi tại NHCSXH nơi cho vay, để thực hiện các hình thức thanh toán không dùng tiền mặt và trả nợ Ngân hàng.

- Ngân hàng trực tiếp giải ngân bằng tiền mặt hoặc chuyển khoản theo yêu cầu của người vay.

### **c) Giải ngân đối với một số chương trình đặc thù**

- Chương trình cho vay HSSV:

+ Việc giải ngân của NHCSXH được thực hiện một năm 2 lần vào đầu các kỳ học. Số tiền giải ngân từng lần căn cứ vào mức cho vay/tháng và số tháng của từng học kỳ.

+ HSSV do gia đình gặp khó khăn về tài chính, NHCSXH nơi cho vay và người vay có thể thỏa thuận phát tiền vay một lần cho cả năm học.

+ Ngoài hình thức giải ngân trực tiếp cho người vay tại điểm giao dịch xã, NHCSXH có thể giải ngân theo yêu cầu của người vay cụ thể: Chuyển tiền trực tiếp cho HSSV vào NHCSXH nơi gần trường học của HSSV; hoặc chuyển khoản cho HSSV đóng học phí cho nhà trường theo đề nghị của người vay; hoặc chuyển khoản vào thẻ ATM cho HSSV.

- Chương trình cho vay NS&VSMTNT:

+ Đối với công trình của từng hộ riêng biệt do hộ tự làm hoặc thầu khoán: Giải ngân trực tiếp cho người vay hoặc giải ngân theo phương thức thanh toán tay ba (người vay ký nhận nợ với NHCSXH và số tiền vay được NHCSXH chuyển cho đơn vị nhận thầu khoán xây dựng công trình).

+ Đối với công trình cấp nước và vệ sinh môi trường tập trung: Việc giải ngân thực hiện theo phương thức thanh toán tay ba (NHCSXH, người vay và đơn vị nhận thầu). Việc giải ngân được chia thành 2 đợt (đợt một ứng trước tối đa 70% số tiền cho vay; đợt hai giải ngân số tiền cho vay còn lại sau khi công trình đã nghiệm thu bàn giao của các bên có liên quan).

- Chương trình cho vay nhà ở xã hội:

+ Đối với vay vốn để mua, thuê mua nhà ở xã hội

Mỗi lần giải ngân, người vay vốn viết Giấy đề nghị giải ngân theo mẫu số 10/NOXH gửi kèm Giấy đề nghị thanh toán hoặc thông báo nộp tiền của chủ đầu tư, Hợp đồng tín dụng theo mẫu số 07a/NOXH hoặc 07b/NOXH đến NHCSXH nơi cho vay, tiền vay được NHCSXH nơi cho vay chuyển khoản cho chủ đầu tư.

+ Đối với vay vốn để xây dựng mới hoặc cải tạo, sửa chữa nhà để ở

Mỗi lần giải ngân, người vay vốn viết Giấy đề nghị giải ngân theo mẫu số 10/NOXH gửi kèm Hợp đồng tín dụng theo mẫu số 07c/NOXH đến NHCSXH nơi cho vay, tiền vay được NHCSXH nơi cho vay chuyển khoản trả cho đơn vị cung ứng vật tư hoặc chi tiền mặt hoặc chuyển khoản vào tài khoản thanh toán theo đề nghị của người vay vốn. Số tiền giải ngân lần đầu không quá 50% số tiền phê duyệt cho vay và NHCSXH nơi cho vay giải ngân số tiền còn lại khi người vay vốn đã sử dụng trên 50% phương án tính toán giá thành và phương án vay.

- Chương trình cho vay xây dựng cụm tuyến dân cư và nhà ở ngập lũ vùng đồng bằng sông Cửu Long:

Hộ vay vốn để tự xây dựng nhà ở: Sau khi đã hoàn tất các thủ tục hồ sơ theo quy định, được giải ngân lần đầu tối đa bằng 60% mức vay theo quy định, phần còn lại được giải ngân sau khi hộ dân xuất trình giấy xác nhận nhà ở đã hoàn thành xây dựng phân thô của UBND cấp xã.

- Chương trình cho vay xuất khẩu lao động:

NHCSXH giải ngân vốn vay cho khách hàng tại NHCSXH nơi cho vay bằng hình thức chuyển khoản cho doanh nghiệp đưa người lao động đi làm việc ở nước ngoài.

## **5.2. Định kỳ hạn trả nợ gốc**

### **a) Quy định chung về định kỳ hạn trả nợ**

- NHCSXH nơi cho vay và người vay thỏa thuận định kỳ hạn trả nợ ngay khi giải ngân và được ghi vào Hợp đồng tín dụng hoặc Sổ vay vốn.

+ Đối với cho vay ngắn hạn: không phân kỳ trả nợ mà được trả nợ 1 lần khi đến hạn.

+ Đối với cho vay trung và dài hạn: định kỳ trả nợ 06 tháng hoặc 1 năm/lần, tùy theo từng chương trình cho vay cụ thể.

- Người vay được quyền trả nợ trước hạn, NHCSXH nơi cho vay tiến hành thu nợ và hạch toán theo quy định.

### **b) Định kỳ hạn trả nợ đối với chương trình đặc thù:**

- *Chương trình cho vay HSSV:*

+ Khi giải ngân số tiền cho vay của kỳ học cuối cùng, NHCSXH nơi cho vay cùng người vay thỏa thuận việc định kỳ hạn trả nợ toàn bộ số tiền cho vay.

+ Kể từ ngày học sinh, sinh viên kết thúc khóa học 12 tháng theo quy định, người vay vốn phải trả nợ gốc và lãi tiền vay lần đầu tiên.

Riêng HSSV Y khoa, sau khi đã tốt nghiệp vay vốn thực hành tại cơ sở khám chữa bệnh để cấp chứng chỉ hành nghề thì kỳ trả nợ đầu tiên kể từ ngày HSSV kết thúc thời gian thực hành.

+ Một hộ gia đình vay vốn cho nhiều HSSV, thì việc định kỳ trả nợ được xác định riêng theo từng HSSV.

+ HSSV mà gia đình gặp khó khăn về tài chính

(i) Trường hợp NHCSXH chỉ cho vay một lần với thời gian tối đa 12 tháng do NHCSXH và người vay thỏa thuận phát tiền vay một lần cho cả năm học thì ngân hàng và người vay thỏa thuận kỳ hạn trả nợ ngay khi giải ngân.

(ii) Trường hợp người vay gặp khó khăn về tài chính và đã nhận tiền vay đủ 12 tháng, nhưng vẫn khó khăn và đủ điều kiện được vay tiếp, khi giải ngân khoản vay này thì ngân hàng nơi cho vay định lại kỳ hạn nợ, thời hạn trả nợ bao gồm cả thời hạn trả nợ của số tiền giải ngân trước và thời hạn trả nợ lần này.

- *Đối với các đối tượng chính sách vay vốn đi xuất khẩu lao động:*

NHCSXH nơi cho vay thỏa thuận với khách hàng vay vốn về kỳ hạn trả nợ gốc, lãi tiền vay, nhưng tối đa không quá 6 tháng/kỳ.

- *Chương trình cho vay nhà ở xã hội:*

+ Định kỳ hạn trả nợ gốc 06 tháng 01 lần kể từ ngày người vay vốn nhận khoản vay đầu tiên.

+ Khi người vay vốn nhận khoản vay cuối cùng, nếu số tiền đã vay thấp hơn số tiền đã được phê duyệt cho vay thì NHCSXH nơi cho vay và người vay thỏa thuận điều chỉnh lại số tiền phải trả của các kỳ hạn trả nợ gốc và/hoặc thời hạn cho vay và ghi vào phụ lục Hợp đồng tín dụng, phân định lại kỳ hạn trả nợ gốc và/hoặc số tiền trả nợ gốc.

- *Chương trình cho vay xây dựng cụm tuyến dân cư và nhà ở vùng ngập lũ đồng bằng sông Cửu Long:* Từ năm thứ 6 trở đi kể từ ngày nhận tiền vay, hộ dân bắt đầu phải trả nợ gốc và lãi tiền vay. Khi cho vay, NHCSXH và hộ vay thỏa thuận với nhau về số tiền trả nợ theo kỳ hạn hàng năm bắt đầu từ năm thứ 6 trở đi với mức trả nợ một kỳ hạn tối thiểu bằng 20% tổng số tiền nợ (cả gốc và lãi).

- *Chương trình cho vay hỗ trợ nhà ở, đất ở, đất sản xuất, chuyển đổi nghề, phát triển sản xuất theo chuỗi giá trị:*

+ Cho vay ủy thác: đối với cho vay có thời hạn trên 12 tháng: định kỳ hạn trả nợ gốc tối đa 12 tháng/lần kể từ ngày nhận món vay đầu tiên. Riêng cho vay hỗ trợ đất ở/nhà ở, khách hàng thực hiện trả nợ gốc từ năm thứ 06, mức trả nợ mỗi năm tối thiểu bằng 10% tổng số tiền gốc.

+ Cho vay trực tiếp: đối với cho vay có thời hạn trên 12 tháng: định kỳ hạn trả nợ gốc tối đa 06 tháng/lần kể từ ngày nhận món vay đầu tiên.

- *Chương trình cho vay đầu tư, hỗ trợ phát triển vùng trồng dược liệu quý:* đối với cho vay có thời hạn trên 12 tháng: định kỳ hạn trả nợ gốc tối đa 06 tháng/lần kể từ ngày nhận món vay đầu tiên.

## **6. Thu nợ và thu lãi**

### **6.1. Thu nợ**

#### **a) Đối với các trường hợp cho vay ủy thác**

NHCSXH thực hiện thu nợ gốc trực tiếp của người vay vào ngày giao dịch cố định tại Điểm giao dịch xã. Nếu người vay có nhu cầu trả nợ trước hoặc sau ngày giao dịch cố định tại xã thì đến NHCSXH nơi cho vay để trả nợ, ngoài ra, hộ vay có thể trả nợ gốc bằng chuyển khoản.

### **b) Đối với các trường hợp cho vay trực tiếp**

NHCSXH thu nợ gốc trực tiếp từ người vay tại trụ sở NHCSXH nơi cho vay hoặc tại Điểm giao dịch xã.

### **c) Đối với chương trình cho vay đặc thù**

- *Chương trình cho vay XKLD*: NHCSXH nơi cho vay thực hiện trích từ tài khoản tiền gửi thanh toán của người vay mở tại NHCSXH để thu nợ, thu lãi theo thỏa thuận trên Hợp đồng tín dụng.

- *Chương trình cho vay hỗ trợ đất ở, nhà ở, đất sản xuất, chuyển đổi nghề, phát triển sản xuất theo chuỗi giá trị, cho vay đầu tư, hỗ trợ phát triển vùng trồng dược liệu quý (theo phương thức cho vay trực tiếp)*: NHCSXH nơi cho vay thực hiện trích từ tài khoản tiền gửi thanh toán của người vay mở tại NHCSXH để thu nợ, thu lãi theo thỏa thuận trên Hợp đồng tín dụng.

- *Chương trình cho vay nhà ở xã hội*: Đến kỳ hạn trả nợ gốc, NHCSXH nơi cho vay trích số dư tài khoản thanh toán của người vay vốn để thu nợ gốc theo thỏa thuận tại Hợp đồng tín dụng.

- *Chương trình cho vay Thương nhân hoạt động thương mại tại vùng khó khăn*: đối với cho vay thương nhân là tổ chức kinh tế, người vay nếu áp dụng loại cho vay theo hạn mức có thể trả nợ trực tiếp vào tài khoản tiền vay hoặc trích từ tài khoản tiền gửi để trả nợ hàng ngày hoặc theo chu kỳ kinh doanh thương mại.

## **6.2. Thu lãi**

### **a) Quy định chung về thu lãi:**

- Lãi được thu theo tháng, lãi chưa thu được của tháng trước được chuyển sang thu vào tháng kế tiếp.

- Các khoản nợ quá hạn, thu gốc đến đâu, thu hết lãi tương ứng của phần gốc đó.

- Riêng các khoản nợ khó đòi (nợ quá hạn trên 360 ngày), ưu tiên thu gốc trước, thu lãi sau.

### **b) Thu lãi đối với trường hợp cho vay uỷ thác**

Hiện nay, các chương trình tín dụng mà NHCSXH thực hiện theo phương thức cho vay uỷ thác, NHCSXH đã ủy nhiệm cho các Tổ TK&VV thực hiện thu lãi của hộ vay. Lãi được thu theo tháng ngay sau tháng giải ngân (trừ một số chương trình tín dụng chưa thu lãi trong thời gian ân hạn), hộ vay trực tiếp nộp cho Tổ trưởng Tổ TK&VV và Tổ trưởng nộp cho NHCSXH vào ngày giao dịch cố định tại Điểm giao dịch xã.

### c) Thu lãi đối với trường hợp cho vay trực tiếp

Hàng tháng, NHCSXH thu lãi trực tiếp tại trụ sở NHCSXH nơi cho vay hoặc tại Điểm giao dịch xã.

### d) Thu lãi đối với các chương trình đặc thù

- *Chương trình cho vay nhà ở xã hội; cho vay hỗ trợ đất ở, nhà ở, đất sản xuất, chuyển đổi nghề, phát triển sản xuất theo chuỗi giá trị, cho vay đầu tư, hỗ trợ phát triển vùng trồng được liệu quý (theo phương thức cho vay trực tiếp):* thu hàng tháng bắt đầu từ tháng sau tháng nhận khoản vay đầu tiên. Hàng tháng, NHCSXH nơi cho vay thực hiện trích từ tài khoản thanh toán của người vay vốn để thu lãi.

## 7. Xử lý nợ đến hạn.

### 7.1. Nợ đến hạn

Đến hạn trả nợ theo phân kỳ trả nợ hoặc đến hạn trả nợ của kỳ cuối cùng, người vay có trách nhiệm trả nợ cho NHCSXH đúng kỳ hạn đã ghi trong Hợp đồng tín dụng hoặc Sổ vay vốn.

#### a) Đối với nợ đến hạn theo phân kỳ trả nợ (kỳ con)

Khi đến kỳ hạn trả nợ của các phân kỳ trả nợ, hộ vay chưa trả được nợ thì tùy theo từng trường hợp NHCSXH nơi cho vay có thể thực hiện “Theo dõi vào kỳ hạn trả nợ tiếp theo”, “Điều chỉnh kỳ hạn trả nợ” hoặc “chuyển nợ quá hạn”.

Để thực hiện tốt việc thu nợ theo phân kỳ, chuyển nợ quá hạn Tổng Giám đốc ban hành văn bản số 5491/NHCS-QLN ngày 18/12/2018 về việc thực hiện phân kỳ hạn nợ và chuyển nợ quá hạn theo Quyết định số 976/QĐ-TTg. Theo đó, các chương trình tín dụng của NHCSXH được chia thành 2 nhóm gồm:

- *Các chương trình tín dụng phải thực hiện chuyển nợ quá hạn theo phân kỳ (nếu không có Giấy đề nghị điều chỉnh kỳ hạn trả nợ và không được phê duyệt điều chỉnh kỳ hạn nợ) gồm:*

+ Cho vay Giải quyết việc làm, áp dụng đối với cơ sở sản xuất kinh doanh vay vốn.

+ Cho vay thương nhân hoạt động thương mại tại vùng khó khăn, áp dụng đối với khách hàng là tổ chức kinh tế.

+ Cho vay dự án phát triển ngành lâm nghiệp áp dụng đối với hộ gia đình vay vốn trực tiếp tại NHCSXH và hộ gia đình vay vốn trên 50 triệu đồng thông qua tổ TK&VV.

+ Cho vay nhà ở xã hội.

+ Cho vay doanh nghiệp nhỏ và vừa

+ Cho vay cho vay hỗ trợ đất ở, nhà ở, đất sản xuất, chuyển đổi nghề, phát triển sản xuất theo chuỗi giá trị theo Nghị định 28/NĐ-CP (đối với cho vay theo phương thức cho vay trực tiếp).

+ Cho vay đầu tư, hỗ trợ phát triển vùng trồng dược liệu quý theo Nghị định 28/NĐ-CP (trường hợp cho vay trực tiếp và cho vay ủy thác đối với hộ gia đình không phải hộ nghèo, hộ cận nghèo).

+ Cho vay mở rộng tiếp cận tài chính cho người khuyết tật – cho vay quy mô nhỏ cho các cơ sở SXKD sử dụng, phục vụ hoặc do người khuyết tật làm chủ (Dự án Nippon), áp dụng đối với doanh nghiệp nhỏ và vừa va vốn.

- Các chương trình tín dụng còn lại không phải thực hiện chuyển nợ quá hạn theo phân kỳ: Trường hợp người vay có khó khăn, chưa trả được nợ gốc đúng theo kỳ hạn trả nợ theo phân kỳ trả nợ đã thỏa thuận thì được theo dõi vào kỳ hạn trả nợ tiếp theo.

**b) Đối với nợ đến hạn của kỳ cuối cùng:** Khi đến kỳ trả nợ cuối cùng, người vay chưa trả được nợ thì tùy theo từng trường hợp để áp dụng các biện pháp xử lý nợ: Cho gia hạn nợ, cho vay lưu vụ hoặc chuyển nợ quá hạn.

## 7.2. Các biện pháp xử lý nợ đến hạn

### a) Điều chỉnh kỳ hạn trả nợ:

- Điều kiện được điều chỉnh kỳ hạn trả nợ: Khi đến hạn trả nợ của các phân kỳ trả nợ, người vay chưa trả được nợ do dự án đang vay chưa kết thúc chu kỳ sản xuất kinh doanh, người vay chưa tiêu thụ được sản phẩm hoặc người vay gặp khó khăn tạm thời về tài chính.

- Thủ tục điều chỉnh kỳ hạn trả nợ: Trước 05 ngày đến hạn trả nợ phân kỳ đã thỏa thuận, người vay có Giấy đề nghị điều chỉnh kỳ hạn nợ gửi NHCSXH nơi cho vay xem xét quyết định cho điều chỉnh kỳ hạn trả nợ (đối với chương trình chuyển nợ quá hạn phân kỳ).

### b) Gia hạn nợ:

- Điều kiện cho gia hạn nợ: Khi đến hạn trả nợ cuối cùng, người vay chưa trả được nợ do nguyên nhân khách quan.

- Thủ tục và quy trình gia hạn nợ:

➤ *Đối với trường hợp cho vay ủy thác*

**Bước 1:** Trước ngày đến hạn trả nợ cuối cùng, tối đa 03 tháng và tối thiểu 05 ngày làm việc, hộ vay chưa trả được nợ do nguyên nhân khách quan, có nhu cầu gia hạn nợ thì khách hàng lập Giấy đề nghị gia hạn nợ (theo mẫu số 09A/TD) gửi Tổ trưởng Tổ Tiết kiệm và vay vốn (TK&VV).

**Bước 2:** Tổ trưởng Tổ TK&VV: Tiếp nhận Giấy đề nghị gia hạn nợ của khách hàng, kiểm tra các thông tin và ký xác nhận trên Giấy đề nghị gia hạn nợ để gửi Hội, đoàn thể cấp xã.

### **Bước 3:**

- Hội, đoàn thể cấp xã tiếp nhận Giấy đề nghị gia hạn nợ, kiểm tra thực tế nguyên nhân chưa trả được nợ của khách hàng.

+ Nếu khách hàng đủ điều kiện gia hạn nợ thì Hội, đoàn thể cấp xã ghi ý kiến “Đề nghị cho gia hạn nợ” và ký tên, đóng dấu trên Giấy đề nghị gia hạn nợ để trình Ủy ban nhân dân cấp xã xác nhận.

+ Nếu khách hàng không đủ điều kiện gia hạn nợ thì Hội, đoàn thể cấp xã ghi ý kiến “Đề nghị không cho gia hạn nợ” và nêu rõ lý do; ký tên, đóng dấu trên Giấy đề nghị gia hạn nợ để gửi NHCSXH nơi cho vay.

- Ủy ban nhân dân cấp xã tiếp nhận Giấy đề nghị gia hạn nợ đã có ý kiến “Đề nghị cho gia hạn nợ” của Hội, đoàn thể cấp xã, nếu đồng ý cho gia hạn nợ ghi ý kiến “Đề nghị gia hạn nợ”. Trường hợp không đồng ý cho gia hạn nợ thì ghi “Đề nghị không cho gia hạn nợ” và nêu rõ lý do. Sau đó, ký tên và đóng dấu trên Giấy đề nghị gia hạn nợ để chuyển cho Hội, đoàn thể cấp xã.

nợ” và nêu rõ lý do. Sau đó, ký tên và đóng dấu trên Giấy đề nghị gia hạn nợ để chuyển cho Hội, đoàn thể cấp xã.

- Hội, đoàn thể cấp xã gửi Giấy đề nghị gia hạn nợ cho cán bộ tín dụng trước ngày đến hạn trả nợ cuối cùng tối thiểu 03 ngày làm việc hoặc chậm nhất vào ngày giao dịch xã theo lịch cố định của kỳ giao dịch có nợ đến hạn (đối với các khoản vay được đăng ký giao dịch tại Điểm giao dịch xã)..

#### **Bước 4:** Ngân hàng Chính sách xã hội tiếp nhận đơn.

a) Trường hợp tiếp nhận Giấy đề nghị gia hạn nợ trước ngày giao dịch xã hoặc tại Điểm giao dịch xã vào ngày giao dịch nhưng món vay chưa đến hạn trả nợ cuối cùng.

Trong thời hạn 03 ngày làm việc kể từ khi tiếp nhận Giấy đề nghị gia hạn nợ, cán bộ tín dụng thực hiện các nội dung sau:

(i) Kiểm tra tính hợp pháp, hợp lệ của Giấy đề nghị gia hạn nợ; kiểm tra thực tế (nếu cần); hoàn thiện nội dung phần phê duyệt của NHCSXH trình Trưởng phòng Kế hoạch - Nghiệp vụ tín dụng/Tổ trưởng Tổ Kế hoạch - Nghiệp vụ kiểm soát để trình Giám đốc phê duyệt cho gia hạn nợ.

(ii) Chuyển Giấy đề nghị gia hạn nợ của khách hàng cho bộ phận kế toán để thực hiện gia hạn nợ trên hệ thống Intellect, ghi vào Hợp đồng tín dụng/Sổ vay vốn ngân hàng lưu giữ và lưu vào hồ sơ vay vốn của khách hàng.

(iii) Lập 01 liên Thông báo kết quả phê duyệt gia hạn nợ (theo mẫu số 09.1/TD) trình Giám đốc phê duyệt, chuyển cho Tổ trưởng Tổ TK&VV để thông báo và gửi cho khách hàng lưu giữ.

(iv) Nếu không phê duyệt cho gia hạn nợ (bao gồm cả trường hợp do Hội, đoàn thể cấp xã hoặc Ủy ban nhân dân cấp xã có ý kiến “Đề nghị không cho gia hạn nợ”), lập 01 liên Thông báo danh sách khách hàng không được gia hạn nợ (mẫu số 09.2/TD) trình Giám đốc phê duyệt, gửi cho Tổ trưởng Tổ TK&VV để thông báo, đôn đốc khách hàng thực hiện nghĩa vụ trả nợ. Giấy đề nghị gia hạn nợ trong trường hợp này được lưu tại bộ phận tín dụng.

b) Trường hợp tiếp nhận Giấy đề nghị gia hạn nợ tại Điểm giao dịch xã vào ngày giao dịch và món vay đến hạn trả nợ cuối cùng, cán bộ tín dụng thực hiện các nội dung sau:

- Tại Điểm giao dịch xã, thực hiện kiểm tra tính hợp pháp, hợp lệ của Giấy đề nghị gia hạn nợ; kiểm tra thực tế (nếu cần); hoàn thiện nội dung phần phê duyệt của NHCSXH và ký trên Giấy đề nghị gia hạn nợ.

- Khi trở về trụ sở ngân hàng, trình Trưởng phòng Kế hoạch - Nghiệp vụ tín dụng/Tổ trưởng Tổ Kế hoạch - Nghiệp vụ kiểm soát để trình Giám đốc phê duyệt cho gia hạn nợ.

- Thực hiện các nội dung (ii), (iii), (iv) nêu trên tại mục a) Trường hợp tiếp nhận Giấy đề nghị gia hạn nợ trước ngày giao dịch xã hoặc tại Điểm giao dịch xã vào ngày giao dịch nhưng món vay chưa đến hạn trả nợ cuối cùng định này, đảm bảo hoàn thành việc gia hạn nợ trên hồ sơ và trên hệ thống Intellect trước khi khóa sổ kế toán của ngày giao dịch đó.

- Trường hợp Tổ giao dịch xã trở về trụ sở ngân hàng muộn sau giờ khóa sổ trên hệ thống Intellect, cán bộ tín dụng thực hiện các nội dung sau:

- + Tại điểm giao dịch xã, căn cứ Giấy đề nghị gia hạn nợ đã được kiểm soát và hoàn thiện, lập Danh sách khách hàng đủ điều kiện gia hạn nợ (mẫu số 09.3/TD); chụp, gửi hình ảnh Danh sách mẫu số 09.3/TD và Giấy đề nghị gia hạn nợ về trụ sở ngân hàng. Cán bộ được Giám đốc phân công thực hiện kiểm soát và trình Giám đốc phê duyệt trên Danh sách mẫu số 09.3/TD, chuyển cho bộ phận kế toán thực hiện gia hạn nợ trên hệ thống Intellect và ghi vào Hợp đồng tín dụng/Sổ vay vốn ngân hàng lưu giữ, hoàn thành trước khi khóa sổ kế toán của ngày giao dịch.

- + Khi trở về trụ sở Ngân hàng, trình Trưởng phòng Kế hoạch - Nghiệp vụ tín dụng/Tổ trưởng Tổ Kế hoạch - Nghiệp vụ kiểm soát, trình Giám đốc phê duyệt cho gia hạn nợ trên Giấy đề nghị gia hạn nợ của từng khách hàng đảm bảo khớp đúng với nội dung đã phê duyệt trên Danh sách mẫu số 09.3/TD; thực hiện các nội dung (ii), (iii), (iv) nêu tại mục a) Trường hợp tiếp nhận Giấy đề nghị gia hạn nợ trước ngày giao dịch xã hoặc tại Điểm giao dịch xã vào ngày giao dịch nhưng món vay chưa đến hạn trả nợ cuối cùng; lưu Danh sách mẫu số 09.3/TD tại bộ phận tín dụng.

➤ *Đối với trường hợp cho vay trực tiếp*

**Bước 1:** Trước ngày đến hạn trả nợ cuối cùng, tối đa 03 tháng và tối thiểu 05 ngày làm việc, do nguyên nhân quy định tại Điều 6 Quy định này dẫn đến chưa trả được nợ và có nhu cầu gia hạn nợ, khách hàng lập Giấy đề nghị gia hạn nợ (theo mẫu số 09B/TD) gửi NHCSXH nơi cho vay.

**Bước 2:** Trong thời hạn 03 ngày làm việc kể từ khi tiếp nhận Giấy đề nghị gia hạn nợ, cán bộ tín dụng thực hiện các nội dung sau:



(i) Kiểm tra tính hợp pháp, hợp lệ của Giấy đề nghị gia hạn nợ, kiểm tra thực tế nguyên nhân chưa trả được nợ của khách hàng. Trường hợp khách hàng đủ điều kiện gia hạn nợ theo quy định, hoàn thiện nội dung phần phê duyệt của NHCSXH trình Trưởng Phòng Kế hoạch - Nghiệp vụ tín dụng/Tổ trưởng Tổ Kế hoạch - Nghiệp vụ kiểm soát. Trường hợp cần thiết, Trưởng Phòng Kế hoạch - Nghiệp vụ tín dụng/Tổ trưởng Tổ Kế hoạch - Nghiệp vụ có thể thực hiện thăm tra lại, sau đó trình Giám đốc phê duyệt cho gia hạn nợ.

(ii) Chuyển Giấy đề nghị gia hạn nợ của khách hàng cho bộ phận kế toán để thực hiện gia hạn nợ trên hệ thống Intellect, ghi vào Hợp đồng tín dụng/Sổ vay vốn ngân hàng lưu giữ và lưu vào hồ sơ vay vốn của khách hàng.

(iii) Lập 01 liên Thông báo kết quả phê duyệt gia hạn nợ (theo mẫu số 09.1/TD) trình Giám đốc phê duyệt và gửi cho khách hàng lưu giữ.

Trường hợp không phê duyệt cho gia hạn nợ, lập 01 liên Thông báo danh sách khách hàng không được gia hạn nợ (mẫu số 09.2/TD) trình Giám đốc phê duyệt và gửi cho khách hàng. Giấy đề nghị gia hạn nợ trong trường hợp này được lưu tại bộ phận tín dụng.

### **Thời gian gia hạn nợ**

Thời gian gia hạn nợ tối đa là 12 tháng đối với các khoản cho vay ngắn hạn và tối đa bằng 1/2 thời hạn cho vay đối với các khoản cho vay trung và dài hạn (tính theo thời gian cho vay ban đầu khi ký kết vay vốn).

### **❖ Lưu ý về thời gian gia hạn nợ:**

- Chương trình cho vay học sinh sinh viên theo Quyết định số 157/2007/QĐ-TTg ngày 27/9/2007: Thời gian gia hạn nợ tối đa bằng 1/2 thời hạn trả nợ.

- Chương trình cho vay hộ dân tộc thiểu số theo Quyết định số 54/2012/QĐ-TTg ngày 04/12/2012, Quyết định số 29/2013/QĐ-TTg ngày 20/5/2013: Thời gian gia hạn nợ tối đa 5 năm đối với hộ vay còn thuộc diện hộ đặc biệt khó khăn, tối đa 2,5 năm đối với hộ vay đã thoát khỏi diện đặc biệt khó khăn nhưng chưa thoát nghèo.

- Chương trình cho vay hộ dân tộc thiểu số theo Quyết định số 755/QĐ-TTg ngày 20/5/2013: Thời gian gia hạn nợ tối đa 2,5 năm.

- Chương trình cho vay phát triển kinh tế - xã hội vùng dân tộc thiểu số và miền núi theo Quyết định số 2085/QĐ-TTg ngày 31/10/2016: Thời gian gia hạn nợ tối đa 5 năm.

b) Đối với chương trình cho vay nhà ở xã hội theo Nghị định số 100/2015/NĐ-CP ngày 20/10/2015, chương trình cho vay trồng rừng sản xuất, phát triển chăn nuôi theo Nghị định số 75/2015/NĐ-CP ngày 09/9/2015: Thời

gian gia hạn nợ tối đa là 12 tháng đối với các khoản cho vay ngắn hạn và tối đa là 24 tháng đối với các khoản cho vay trung và dài hạn.

### **c) Cho vay lưu vụ**

- Trường hợp áp dụng: chương trình cho vay hộ nghèo (vay vốn để sản xuất kinh doanh), hộ cận nghèo áp dụng với loại cho vay ngắn hạn và trung hạn; chương trình cho vay hộ sản xuất kinh doanh tại vùng khó khăn, áp dụng với loại cho vay ngắn hạn.

- Điều kiện cho vay lưu vụ: khoản vay đã đến hạn trả nhưng người vay vẫn còn nhu cầu vay vốn cho chu kỳ sản xuất, kinh doanh liền kề; Phương án đang vay có hiệu quả và người vay trả đủ số lãi của khoản vay và chưa thoát nghèo hoặc cận nghèo.

- Mức cho vay lưu vụ: tối đa không quá số dư nợ còn lại của người vay tính đến ngày cho vay lưu vụ.

- Thời hạn cho vay lưu vụ: là thời hạn của chu kỳ sản xuất, kinh doanh tiếp theo nhưng tối đa không quá thời hạn đã cho vay ban đầu.

- Lãi suất cho vay lưu vụ: được áp dụng theo lãi suất hiện hành tại thời điểm cho vay lưu vụ.

- Thủ tục cho vay lưu vụ: trước 5 ngày đến hạn trả cuối cùng, người vay làm giấy đề nghị vay lưu vụ (mẫu số 07/TD) gửi Tổ trưởng Tổ TK&VV để tổ chức họp bình xét và đề nghị NHCSXH cho vay lưu vụ.

Trường hợp không được gia hạn nợ hoặc cho vay lưu vụ thì phải chuyển sang nợ quá hạn.

### **d) Chuyển nợ quá hạn**

- Các trường hợp chuyển nợ quá hạn: hộ vay sử dụng vốn vay sai mục đích; đến kỳ hạn trả nợ theo phân kỳ thoả thuận (đối với những khoản nợ thuộc các chương trình tín dụng phải thực hiện chuyển nợ quá hạn theo phân kỳ nếu không được NHCSXH xem xét cho điều chỉnh kỳ hạn trả nợ theo văn bản 5491/NHCS-QLN ngày 18/12/2018 của Tổng Giám đốc); đến kỳ hạn trả nợ cuối cùng, người vay không được xem xét cho gia hạn nợ hoặc cho vay lưu vụ.

- NHCSXH gửi thông báo chuyển nợ quá hạn cho từng khách hàng. Sau khi chuyển nợ quá hạn, NHCSXH nơi cho vay phối hợp với chính quyền địa phương, các tổ chức Hội đoàn thể, Tổ TK&VV, tổ chức, cá nhân có liên quan hoặc báo cáo cơ quan có thẩm quyền phê duyệt dự án để có biện pháp tích cực thu hồi nợ hoặc chuyển hồ sơ sang cơ quan pháp luật để xử lý, thu hồi theo quy định của pháp luật.

---